

用排水桧

単位：mm

用排水桧

平面図

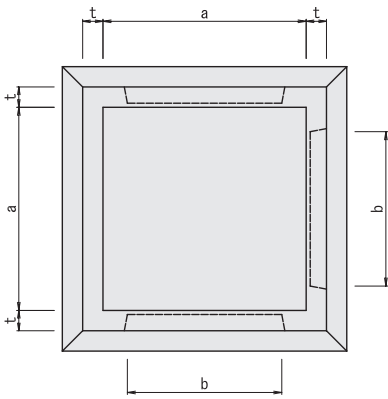

呼び名	寸法									参考質量 (kg)
	a	h	b	c	d	t	t'	a'	h'	
500	500	500	360	350	90	70	80	800	580	284
600	600	600	470	450		80		960	680	423
800	800	860	550	580				1160	940	747
1000	1000	1000	760	820	120	100	100	1400	1100	1266
1500	1500	1400	1340	1100	200			1900	1500	2479

側面図 (1)

側面図 (2)

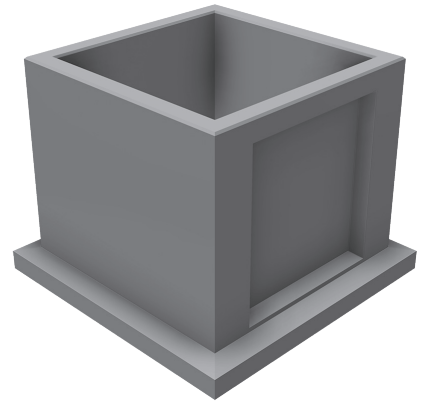
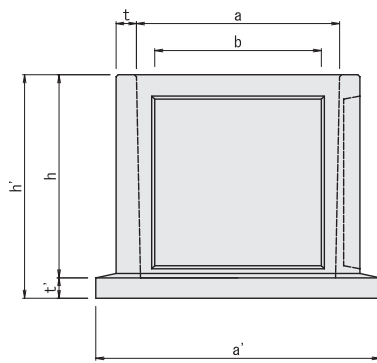
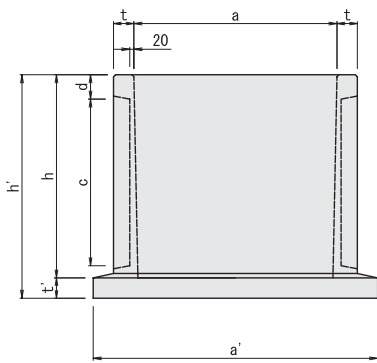

施行の際は天端の梁を切り取って使用して下さい。

落水桧

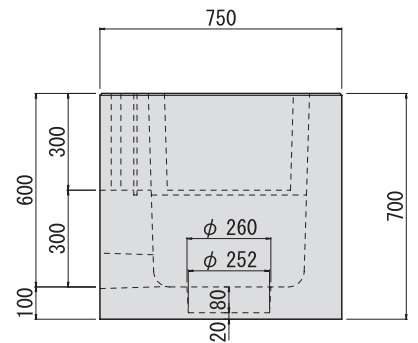
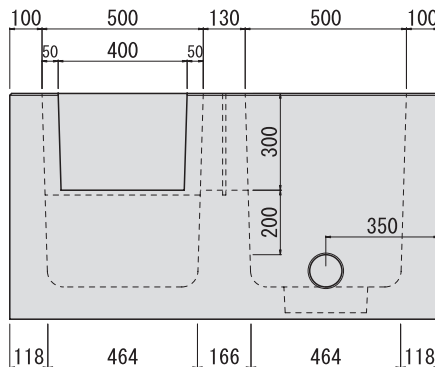
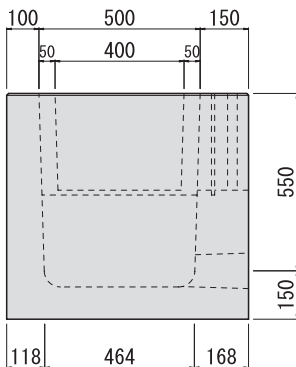
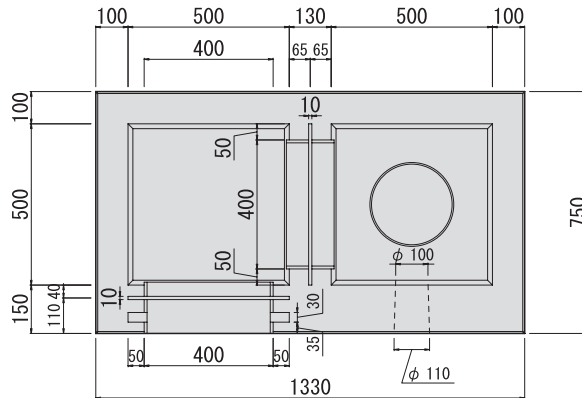
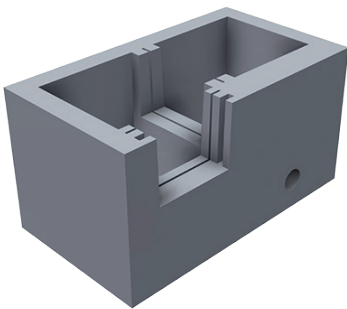

(参考質量901kg)

用・排水柵用蓋

単位：mm

グレーチング

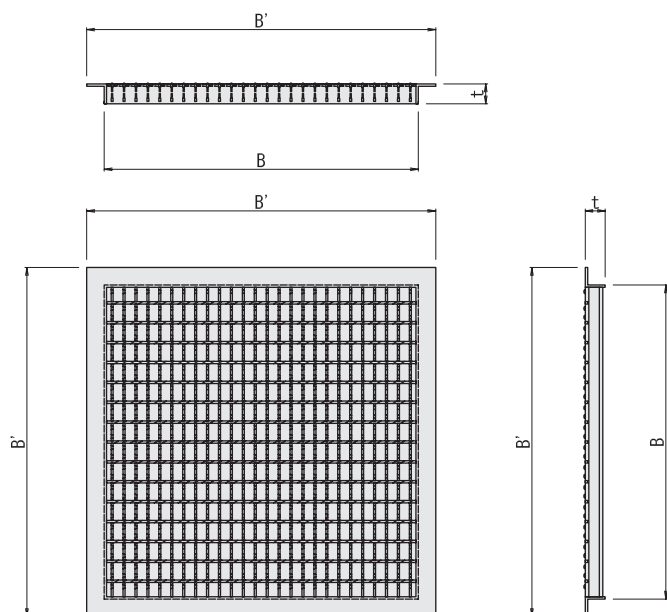

T-2

呼び名	寸法			参考質量 (kg)
	B	B'	t	
500用	490	560	40	16.2
600用	590	660	40	22.0
800用	790	878	50	45.0
1000用※	990	1078	50	84.2
1500用※	1490	1622	75	247.8

注) ※印付の規格は2枚割になります。

コンクリート蓋

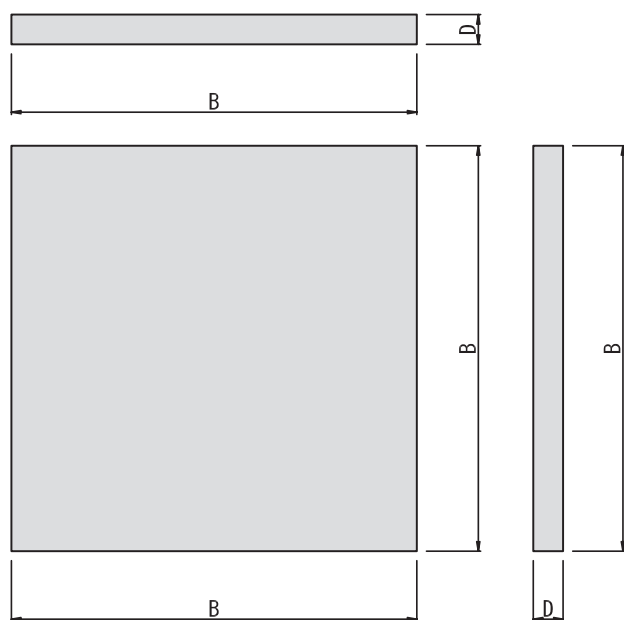

呼び名	寸法		参考質量 (kg)
	B	D	
500用	640	100	94
600用	760	125	161
800用	960	125	259
1000用	1200	125	404
1500用	1700	125	850

雑音防止
工法製品

深溝凹型
側溝

スリット
凹型側溝

スリット
凹型GR

スリット
凹型凹型

歩車道境界
ブロック

IBC
排水側溝

凹型側溝

SR側溝

その他製品
(土木)

防音用
法面ブロック

排水
フリューム

L型水路

用水
フリューム

B型溝型
柵架

法面
ブロック

用排水柵

その他製品
工法改良

鉄止め
ブロック

T型
ブロック

L型擁壁

流速流量表